

Maxxus Masážní křeslo MX 12.0z

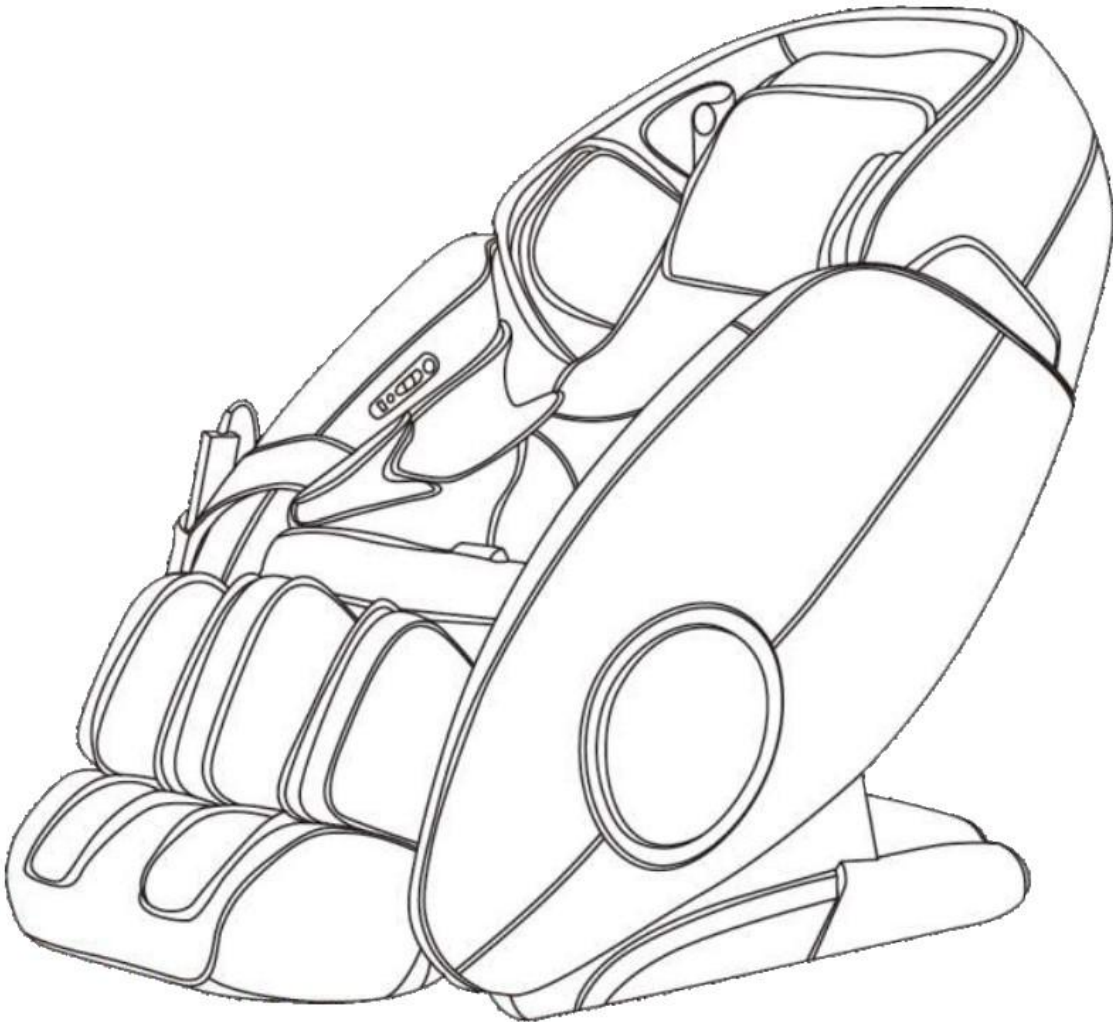

Bezpečnostní pokyny

Před použitím masážního křesla se seznámte s celým návodem k obsluze, zejména s bezpečnostními pokyny, pokyny pro údržbu a čištění a pokyny pro použití. Ujistěte se, že každý, kdo toto masážní křeslo používá, je také s těmito informacemi obeznámen.

Dbejte na přesné dodržování pokynů pro údržbu a bezpečnost uvedených v této příručce. Toto masážní křeslo smí být používáno pouze k určenému účelu. Použití k jinému než určenému účelu může vést k riziku nehody, poškození zdraví nebo poškození masážního křesla za které distributor nenese žádnou odpovědnost.

Připojení napájení

- Pro provoz spotřebiče je nutné síťové napětí 220-230 V.
- Masážní křeslo smí být připojeno pouze k uzemněné, samostatně jištěné zásuvce 16 A, pomocí síťového kabelu, který je součástí dodávky.
- Pokud chcete změnit umístění masážního křesla, vždy odpojte síťovou zástrčku ze zásuvky.
- Před čištěním, údržbou nebo jinými pracemi vždy odpojte síťovou zástrčku ze zásuvky.
- Při použití prodlužovacího kabelu se ujistěte, že odpovídá směrnicím a předpisům.
- Síťový kabel vždy pokládejte tak, aby nemohlo dojít k jeho poškození nebo nebezpečí zakopnutí.
- Elektrická zařízení, jako jsou chytré telefony, osobní počítače, televizory (LCD, plazmové, elektronkové atd.), herní konzole atd., vyzařují během provozu a v pohotovostním režimu elektromagnetické záření. Tato zařízení uchovávejte mimo masážní zařízení, protože mohou způsobit poruchu nebo rušení.
- Z bezpečnostních důvodů vždy odpojte síťový kabel ze zásuvky, pokud přístroj nepoužíváte.

Další instrukce

- Vyberte si rovný, čistý a snadno přístupný povrch. Zajistěte optimální volný prostor a maximální bezpečnost na všech stranách masážního křesla
- Během používání zajistěte dobrou ventilaci a optimální přísun kyslíku.
- Masážní křeslo není vhodné pro venkovní použití, proto je jeho skladování a používání možné pouze v temperovaných, suchých a čistých prostorách.
- Teplotní rozmezí pro provoz a skladování by se mělo pohybovat mezi minimálně 10° a maximálně 30° Celsia.
- Provoz a skladování masážního křesla ve vlhkých prostorách, jako jsou bazény, sauny, koupelny apod., není možný
- Dbejte na to, aby byl masážní přístroj během provozu a mimo provoz vždy umístěn na pevném, rovném a čistém povrchu. Nerovný povrch je třeba odstranit nebo vyrovnat.
- K ochraně citlivých podlah, jako je dřevo, laminát, dlaždice atd., například před poškrábáním, se doporučuje umístit pod zařízení trvale ochrannou podložku. Ujistěte se, že je podložka zajištěna proti případnému uklouznutí.
- Nepokládejte masážní křeslo přímo na světlé nebo bílé koberce nebo předložky, protože by je nohy přístroje mohly odřít.
- Dbejte na to, aby se masážní křeslo včetně síťového kabelu nedostalo do kontaktu s horkými předměty a aby byla dodržena dostatečná bezpečnostní vzdálenost od všech zdrojů tepla, např. topných těles, sporáků, otevřených krbů apod.

Bezpečnostní pokyny

- Pokud masážní křeslo nepoužíváte, odpojte síťový kabel, abyste zabránili nesprávnému nebo nekontrolovanému použití třetími osobami, např. dětmi.
- Před prvním použitím masážního křesla byste se měli poradit se svým lékařem.
- Osoby s následujícími zdravotními potížemi/diagnózami by měly předem projednat a upřesnit používání masážního křesla s ošetřujícím lékařem: Osteoporóza, srdeční onemocnění, kardiostimulátor, horečka, těhotenství, otevřené rány, zlomené kosti, pohmožděniny a podvrtnutí, kožní onemocnění, problémy se zády a páteří.
- V případě onemocnění nebo diagnóz, které nejsou uvedeny ve výše uvedeném seznamu, se před prvním použitím poraďte se svým lékařem.
- Používání masážního křesla osobami, které mají narušené tělesné, vnímací nebo psychické schopnosti nebo které nemají dostatečné zkušenosti a znalosti týkající se používání masážního křesla, by mělo být vždy prováděno pod dohledem zkušené osoby odpovědné za bezpečnost uživatele.
- V případě fyzického nepohodlí, bolesti a/nebo dýchacích potíží masáž okamžitě přerušete.
- Masáže vždy začínejte s nízkou zátěží a v průběhu používání ji rovnoměrně zvyšujte.
- Jeden uživatel by měl masážní křeslo používat maximálně 1x denně a ne déle než 20 minut.
- Masážní křeslo používejte nejdříve 1 hodinu po jídle
- Během masáže nespěte.
- Ujistěte se, že během masáže nosíte vhodné oblečení.
- Masážní křeslo lze používat pouze tehdy, když je tělo uživatele suché. Křeslo se nesmí používat bezprostředně po sprchování/koupání.
- Během používání masážního křesla nepoužívejte žádné příslušenství
- Toto masážní křeslo může používat vždy pouze jedna osoba.
- Před každým použitím zkontrolujte, zda jsou masážní křeslo a napájecí kabel v bezvadném stavu. Masážní křeslo nikdy nepoužívejte, pokud je na něm nebo na napájecím kabelu jakákoli závada nebo porucha
- Masážní křeslo nepoužívejte, pokud je potah nebo imitace kůže poškozená.
- Smí se používat pouze originální náhradní díly.
- Masážní křeslo je třeba po každém použití vyčistit. Zejména odstraňte veškeré nečistoty způsobené tělesným potem nebo jinými tekutinami.
- Vždy dbejte na to, aby do masážního křesla v žádném případě nepronikly tekutiny (nápoje, tělesný pot apod.), protože to může vést ke korozi a poškození mechanických a elektronických součástí.
- Toto masážní křeslo není vhodné pro děti.
- Během používání musí třetí strany - zejména děti a zvířata - zachovávat dostatečnou vzdálenost.

- Před každým použitím zkontrolujte, zda se pod masážním křeslem nenacházejí nějaké předměty, a v každém případě je odstraňte.
- Vždy dbejte na to, aby masážní křeslo nebylo zneužíváno dětmi jako hračka nebo prolézačka.
- Nikdy neprovádějte žádné konstrukční změny na masážním křesle. Tím se okamžitě zruší platnost záruční a pozáruční reklamace.
- Konstrukce tohoto masážního křesla vychází z nejnovějších technických a bezpečnostních norem. Toto masážní křeslo mohou používat pouze dospělí! Extrémní, nesprávné a/nebo neplánované použití může vést k poškození zdraví!

Když je opěrka nohou zvednutá, lidé by na ni neměli tlačit, aby nedošlo k pádu masážního křesla dopředu, poškození masážního křesla nebo jeho součástí nebo ke zranění osob.

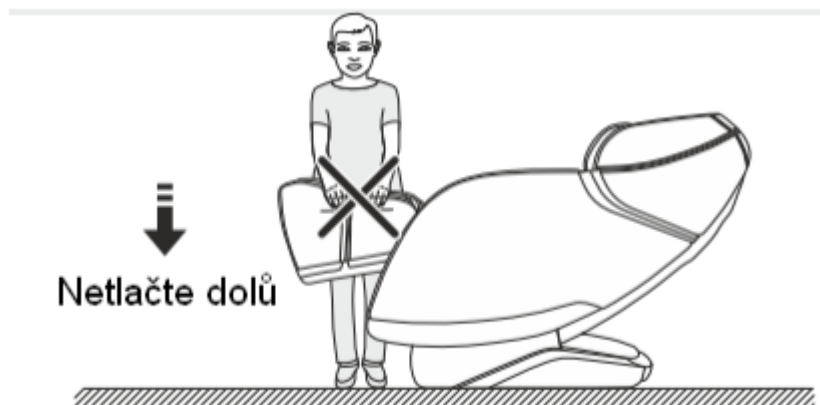

Před usednutím do masážního křesla se ujistěte, že je sedák v křesle správně umístěn. Pokud není sedák správně umístěn, může způsobit bolest hýždí a poškození křesla.

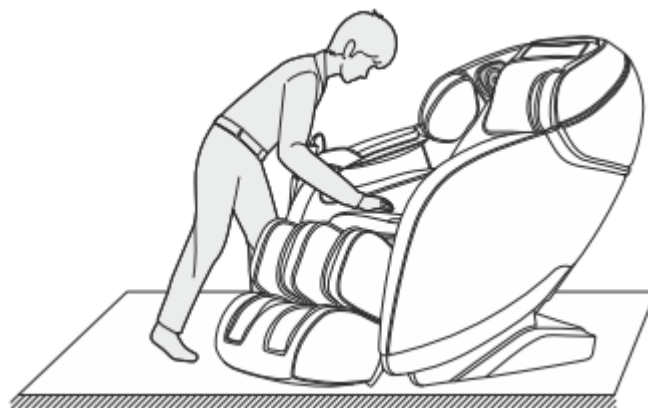

Nikdy neodpojujte síťový kabel nebo kabel řídicí jednotky, pokud je masážní křeslo zapnuté nebo v pohotovostním režimu. To může způsobit poškození masážního křesla nebo úraz elektrickým proudem. Masážní křeslo vždy vypněte hlavním vypínačem a poté odpojte napájecí kabel a případně kabel řídicí jednotky. Pokud masážní křeslo nepoužíváte, vždy odpojte napájecí kabel, abyste zabránili neoprávněnému použití třetími osobami, např. dětmi.

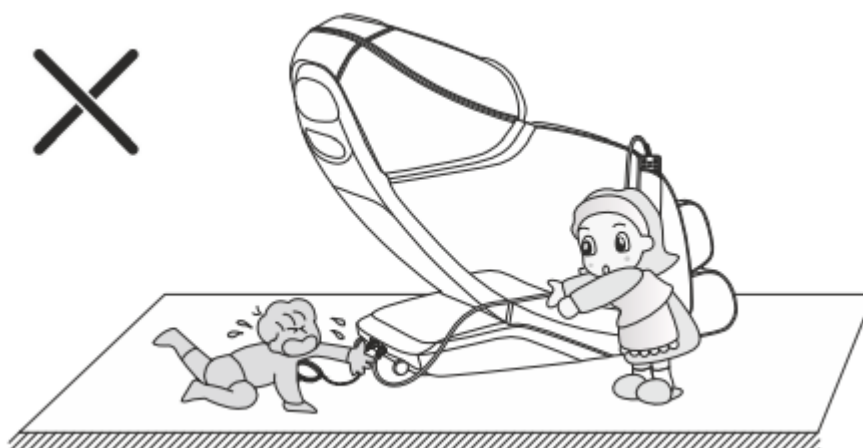

Před použitím masážního křesla vždy zkontrolujte, zda se pod ním nenacházejí děti, domácí zvířata nebo předměty, zejména v oblasti opěrky nohou nebo opěradla. Před použitím je nutné je odstranit, protože mohou poškodit spotřebič a může dojít ke zranění.

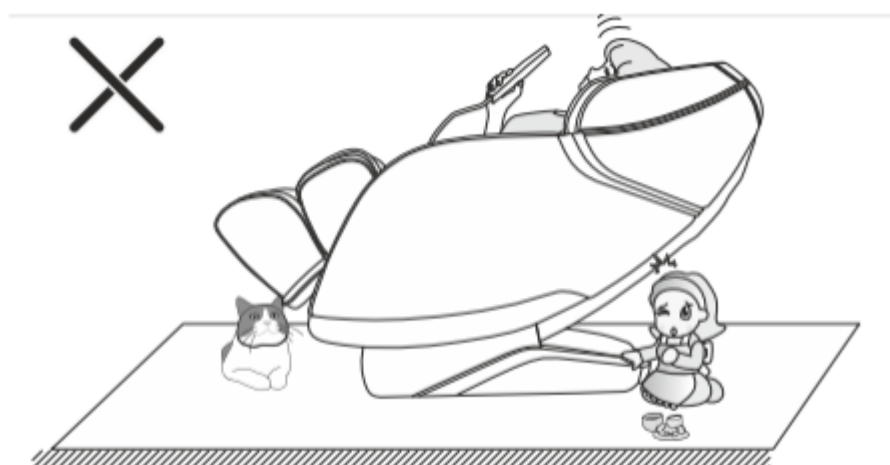

Přehled - Masážní křeslo

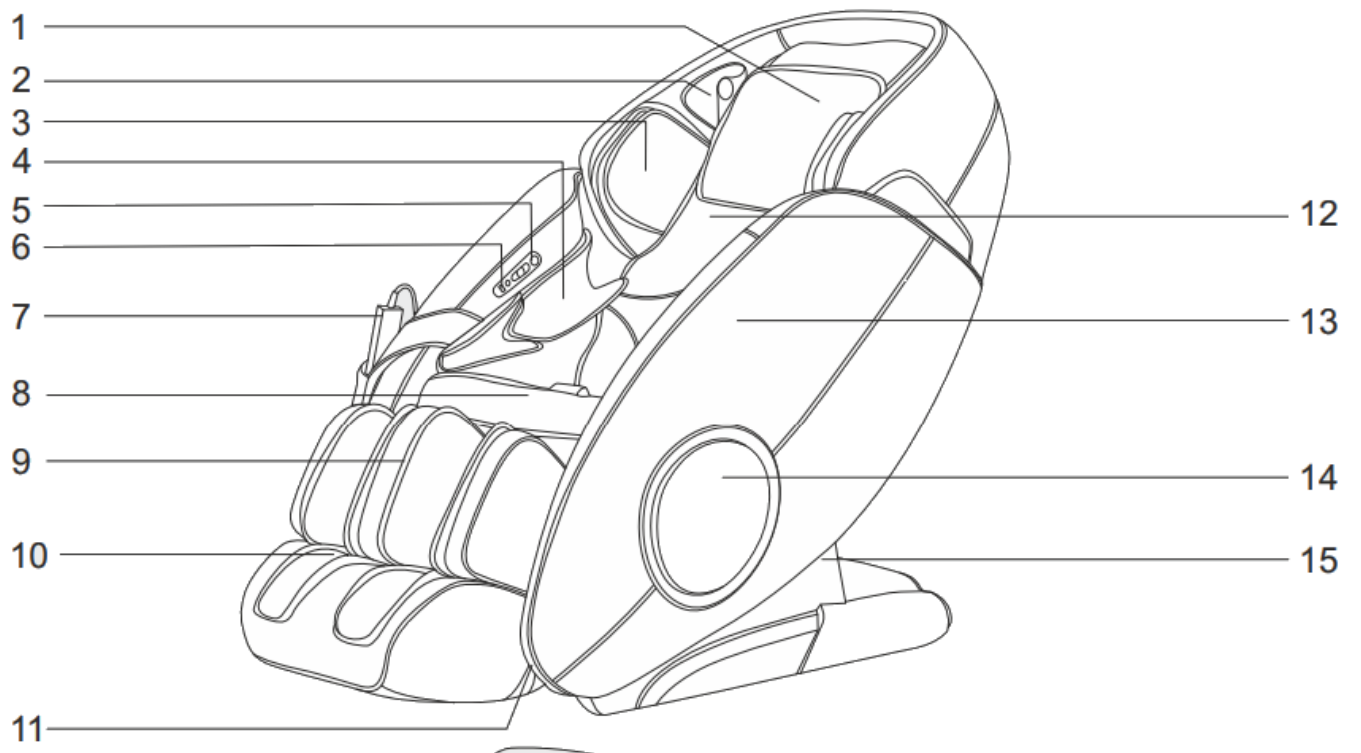

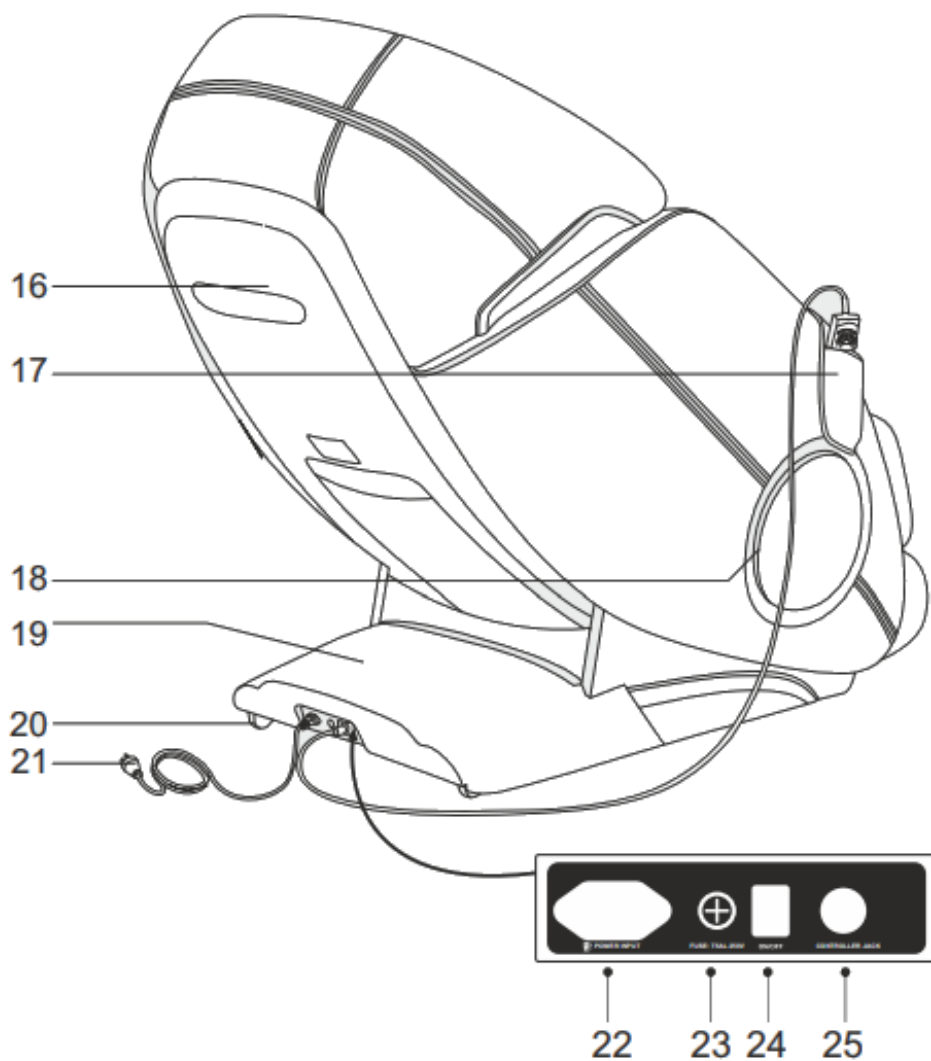

1. polštář pod hlavu
2. reproduktor / záporné ionty
3. vzduchovým polštář
4. vzduchovým polštář
5. tlačítka rychlé volby loketní opěrky
6. nabíjecí stanice USB
7. dálkové ovládání
8. polštář sedadla
9. část pro nohy
10. opěrka nohou
11. zadní opěrka nohou
12. zadní polštář
13. boční panel
14. dekorativní prvek
15. boční kryt
16. zadní kryt

- 17. kapsa na dálkové ovládání
- 18. LED kruh
- 20. přepravní kola
- 21. napájecí kabel
- 22. napájecí konektor
- 23. pojistka
- 24. síťový vypínač
- 25. připojení (dálkové ovládání)

Přehled - Dálkové ovládání

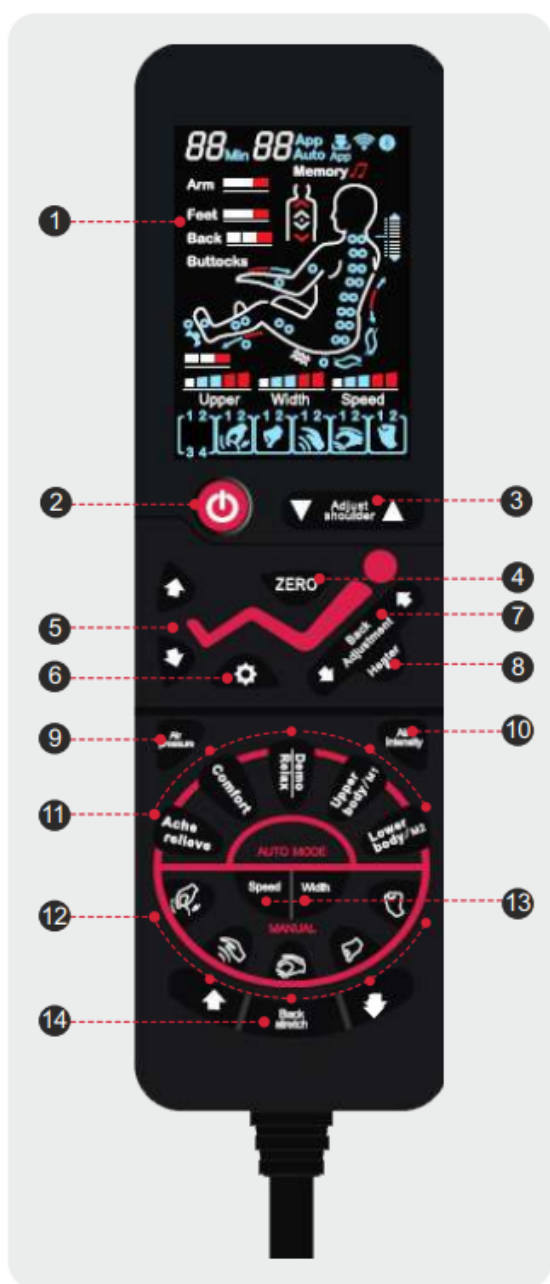

- 1. LCD displej
- 2. tlačítko ON/OFF
- 3. nastavení polohy ramen/krku
- 4. nulová gravitace
- 5. zvedání a spouštění opěrky nohou
- 6. nastavení masáže nohou
- 7. zvedání a spouštění opěradla
- 8. funkce vyhřívání opěradla
- 9. tlaková masáž vzduchem (vzduchové vaky)
- 10. intenzita tlakové masáže
- 11. tlačítka automatických programů
- 12. manuální masážní režimy
- 13. "speed": tlačítko pro regulaci rychlosti
"width": tlačítko pro regulaci šíře
- 14. částečná masáž v definovaných oblastech zad

Připojení k elektrické síti



Připojte síťový kabel k přípojné zásuvce masážního křesla.

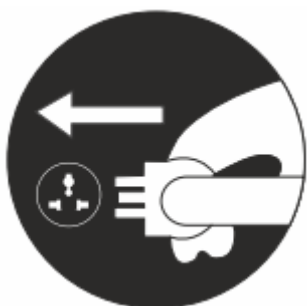



Poté připojte síťovou zástrčku napájecího kabelu do síťové zásuvky.

POZOR: Masážní křeslo smí být připojeno pouze k uzemněnému, samostatně jištěnému 16 A jističi a instalované odborníkem pomocí síťového kabelu, který je součástí dodávky.

Zahájení masáže

- Masážní křeslo zapněte hlavním vypínačem. Hlavní vypínač se nachází přímo vedle zásuvky pro připojení síťového kabelu (viz obrázek výše).
- Stiskněte tlačítko zapnutí/vypnutí na dálkovém ovladači.
- Masážní křeslo nyní automaticky provede skenování těla. Masážní křeslo určuje tvar těla a optimální výšku ramen/krku pro masáž, stejně jako akupresurní body.
- Pokud se výška ramen/krku určená masážním křeslem liší od vaší skutečné výšky ramen/krku, můžete toto nastavení změnit. toto nastavení můžete upravit stisknutím tlačítek "UP" a "DOWN". Zde máte k dispozici je 10 různých nastavení výšky. Pokud nastavení nezměníte v rámci 10 sekund, křeslo použije polohu určenou skenováním těla pro výšku ramen/krku při masáži.

Tlačítko	Popis	Zobrazení
	Pomocí těchto tlačítek lze měnit výšku maximální polohy ramen a krku směrem nahoru nebo dolů.	

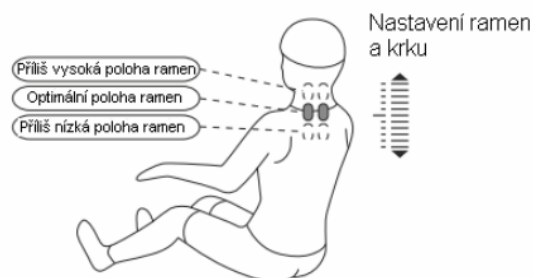

- Během skenování těla se na displeji zobrazí symbol nastavení ramen/krku a zazní zvukový signál. Během skenování těla se na displeji zobrazí symbol nastavení ramen/krku a zazní zvukový signál. Skenování těla můžete také vynechat ihned po jeho zahájení. Za tímto účelem přejděte rovnou následujícímu kroku.
- Stisknutím tlačítka příslušného programu zvolte jeden ze 6 přednastavených masážních programů.



Použití

Paměťová funkce pro polohu sedadla a výšku masáže krku/ramen

Toto masážní křeslo má dvě paměťové funkce M1 a M2 pro uložení polohy sedadla (polohy opěradla a opěrky nohou) a výšky masáže krku/ramen.







Jakmile masáž vypnete tlačítkem ON/OFF na dálkovém ovladači, na displeji se krátce zobrazí nápis "MEMORY". Dvakrát po sobě stiskněte tlačítko požadovaného paměťového místa M1 nebo M2. Na displeji se pak zobrazí číslo vybraného paměťového místa. Masážní křeslo nyní ukládá aktuální polohu opěradla, opěrky nohou a nastavení výšky masáže ramen/krku.

Chcete-li nyní zahájit masáž, můžete skenování těla přeskočit stisknutím a podržením příslušného paměťového tlačítka M1 nebo M2 po dobu přibližně 3 sekund. Po uvolnění tlačítka se okamžitě spustí masáž a křeslo se přesune do uložené polohy. Během masáže můžete také měnit uloženou polohu vsedě za jinou. Stisknutím a podržením paměťového tlačítka M1 nebo M2 po dobu 3 sekund se přepnete do uložené polohy. Uloženou polohu sedadla lze kdykoli přepsat.











Tlačítko	Popis
	Úložiště 1 (M1)
	Úložiště 2 (M2)

Automatické masážní programy





Chcete-li vybrat typ automatické masáže, stiskněte příslušné tlačítko na dálkovém ovládní. Na displeji ovladače se zobrazí AUTO Fx.

Tlačítko	Popis	Zobrazení
	Hlubková masáž akupresurních bodů, účinná úleva od bolesti.	Auto F1
	Masáž pro uvolnění svalů a napětí.	Auto F2
	RELAX - Masáž pro stimulaci krevního oběhu.	Auto F3
	DEMO - rychlá funkce pro vyzkoušení všech masážních efektů. (Stiskněte tlačítko na 2 sekundy). (Funkci změníte stisknutím tlačítka SPEED).	Auto F0
	Masáž se zaměřením na horní část těla.	Auto F4
	Masáž se zaměřením na dolní část těla	Auto F5











Manuální masáž horní části těla

Tlačítko	Typ masáže	Možnosti nastavení	Zobrazení
	Shiatsu	Rychlost a rozsah	
	Kombinace hnětení a lehké poklepové masáže	Rychlost	
	Lehká poklepová masáž	Rychlost a rozsah	
	Hnětací masáž	Rychlost	
	Poklepová masáž	Rychlost a rozsah	



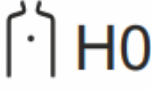





Možnosti nastavení manuální masáže horní části těla

Tlačítko	Popis	Možnosti nastavení	Zobrazení
	Nastavení rychlosti masáže: U výše uvedených typů masáže můžete nastavit rychlost masáže ve 3 stupních.	3 stupně	 Speed
	Nastavení vzdálenosti mezi masážními válečky: U výše uvedených typů masáže můžete nastavit vzdálenost mezi masážními válečky, a tím i rozsah masáže, ve 3 stupních.	3 stupně	 Width



Poloha manuální masáže

<u>Funkce</u>	<u>Tlačítko</u>	<u>Popis</u>	<u>Zobrazení</u>	<u>Možnost(i) nastavení</u>
Poloha manuální masáže		Masáž v pevném bodě	 H0	ano
		Částečná masáž určitého místa	 H1	ano
		Masáž celé horní části těla	 H2	ne
		Částečná masáž v oblasti horní části zad	 H3	ne
		Částečná masáž v oblasti dolní část zad	 H4	ne
<u>Možnosti nastavení</u>				
Masáž výše		 H0  H1	Přesouvá masáž výše	
Masáž níže		 H0  H1	Přesouvá masáž níže	



Tlaková masáž (vzduchové polštáře)

Funkce	Tlačítko	Popis	Zobrazení	Možnost(i) nastavení
Masáž tlakem vzduchu		Tlaková masáž rukou a nohou	Arm  Feet 	ve 3 stupních nebo vypnuto
		Tlaková vzduchová masáž rukou	Arm 	ve 3 stupních nebo vypnuto
		Tlaková masáž nohou	Feet 	ve 3 stupních nebo vypnuto
<u>Nastavení intenzity tlakové masáže</u>				
Intenzita		Zapnutí nebo vypnutí tlakové vzduchové masáže a nastavení intenzity tlakové vzduchové masáže.	Arm  Feet 	ve 3 stupních nebo vypnuto



Masáž nohou



Funkce	Tlačítko	Popis	Zobrazení	Možnost(i) nastavení
Masáž nohou		Zapnutí nebo vypnutí válečkové masáže chodidel a nastavení intenzity.		Ve 3 stupních nebo vypnuto



Infračervené vyhřívání v oblasti zad

<u>Funkce</u>	<u>Tlačítko</u>	<u>Popis</u>	<u>Zobrazení</u>	<u>Poznámka</u>
<u>Funkce vyhřívání</u>		Zapnutí nebo vypnutí infračerveného ohřevu v oblasti zad.		Plný tepelný výkon cca 3 minutách od zapnutí.





Přívod záporných iontů kyslíku

<u>Tlačítko</u>	<u>Popis</u>	<u>Zobrazení</u>	<u>Poznámka</u>
	Přepínání přívodu záporných iontů kyslíku		Pro spuštění nebo zastavení přívodu záporných iontů stiskněte a podržte toto tlačítko po dobu přibližně 3 sekund.

<u>Funkce</u>	<u>Tlačítko</u>	<u>Popis</u>
Funkce zvedání opěrky nohou		Stisknutím tohoto tlačítka se opěrka nohou pomalu zvedá. Chcete-li zvedání zastavit, uvolněte tlačítko.
Funkce snižování opěrky nohou		Stisknutím tohoto tlačítka se opěrka nohou pomalu spouští. Chcete-li spouštění zastavit, uvolněte tlačítko.

Funkce zvedání opěradla		Stisknutím tohoto tlačítka se opěradlo pomalu zvedá. Chcete-li zvedání zastavit, uvolněte tlačítko.
Funkce pokládání opěradla		Stisknutím tohoto tlačítka se opěradlo pomalu spouští. Chcete-li spouštění zastavit, uvolněte tlačítko
Funkce nulové gravitace		Stisknutím tohoto tlačítka zvolíte tři přednastavené polohy naklápění.

Tlačítka na područce

	Tlačítko ON/OFF: Zapínání a vypínání křesla
	Nulová gravitace: Položte se do nejpohodlnější polohy pro ležení
	Port USB: Pro nabíjení mobilního telefonu nebo tabletu
AUTO	Automatická masáž Stačí zvolit automatickou masáž
	Položení Stisknutím a podržením tohoto tlačítka se křeslo pohybuje do polohy na ležení

	<p>Vzpřímení</p> <p>Stisknutím a podržením tohoto tlačítka se křeslo pohybuje do výchozí/sedací polohy.</p>
---	---

Ukončení aktuální masáže

Jakmile budete chtít aktuální masáž ukončit, stiskněte tlačítko zapnutí/vypnutí na dálkovém ovladači. Nyní se všechny masážní funkce automaticky zastaví, opěrka zad se zvedne do maximální polohy a opěrka nohou se spustí do maximální polohy.

Pokud vyprší čas aktuální masáže, zastaví se také všechny masážní funkce. Poloha opěradel a opěrky nohou však zůstává nezměněna. Chcete-li je vrátit do původní polohy (opěradlo nahoru/opěrka nohou dolů), stiskněte tlačítko zapnutí/vypnutí na dálkovém ovladači. 

Vypnutí masážního křesla

Po dokončení aktuální masáže vypněte masážní křeslo hlavním vypínačem. Bezpečnostní upozornění: Abyste zabránili používání masážního křesla třetími osobami (např. dětmi) bez dozoru, odpojte kabel tak, že nejprve odpojíte zástrčku kabelu ze zásuvky a poté kabel odpojíte z masážního křesla. Síťový kabel skladujte odděleně od masážního křesla.

Funkce Bluetooth Audio a reproduktor

Toto masážní křeslo je vybaveno přijímačem Bluetooth 4.0.

Zapněte masážní křeslo, poté vyhledejte nová zařízení Bluetooth prostřednictvím chytrého telefonu nebo tabletu. Vaše masážní křeslo se zobrazí s označením "IMCM-.....".

Výběr hudby a nastavení hlasitosti reproduktorů integrovaných v masážním křesle se ovládá externě prostřednictvím chytrého telefonu nebo tabletu, který používáte

Polštář a zádový polštář

Pomocí polštáře můžete regulovat intenzitu masáže krku a ramen. Můžete se rozhodnout, zda chcete použít polštářek pod hlavu (doporučeno), nebo ne. Zádový polštář je spojen s opěradlem pomocí zipu (viz obrázek 1). Polštářek pod hlavu a polštářek na záda se upevňují pomocí suchých zipů (viz obrázek 2).

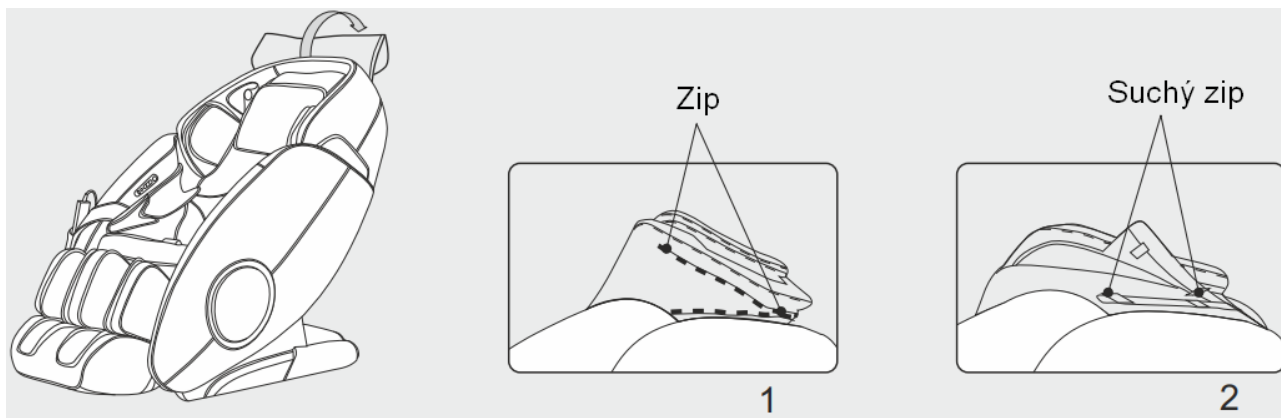

Ochrana podlahy

Vzhledem k tomu, že křeslo má vysokou vlastní hmotnost, doporučujeme na citlivé podlahy, např. parkety, laminátové podlahy atd., použít ochranu. K tomuto účelu můžete použít koberec, ale také ochranné rohože.

Přeprava

Aby bylo možné masážní křeslo snadno a bezpečně přepravovat, jsou na zadním konci podlahového krytu dvě robustní přepravní kolečka. Chcete-li masážní křeslo přepravovat, postavte se za něj a oběma rukama uchopte horní konec opěradla. Nyní zvedněte přední část masážního křesla přitažením opěradla k sobě dokud se přepravní kolečka nedotknou podlahy. Nyní můžete masážní křeslo snadno posunout do požadované polohy pomocí přepravních koleček.

Poznámka:

Vzhledem k vysoké hmotnosti masážního křesla se doporučuje, aby ho zvedalo více osob. Při zvedání, přepravě a odkládání křesla se vždy ujistěte, že má pevné a bezpečné podloží.

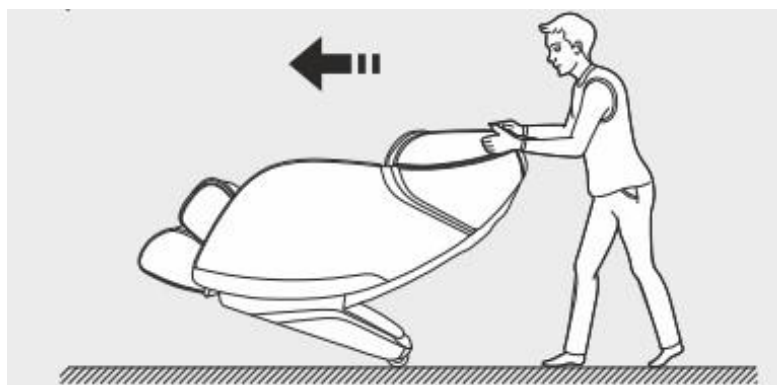

Umístění a skladování

Toto masážní křeslo bylo navrženo výhradně pro použití v suchých, dobře temperovaných vnitřních prostorách. Používání nebo skladování ve vlhkých nebo mokrých prostorách, jako jsou sauny, bazény atd., a ve venkovních prostorách, jako jsou balkony, terasy, zahrady, garáže atd., jsou vyloučeny. V těchto místech může kvůli vysoké vlhkosti a nízkým teplotám, které zde obvykle panují, docházet k defektům elektroniky a korozi. Na poškození tohoto druhu se nevztahuje žádná záruka. Pro masážní křeslo vyberte suché, rovné a dobře temperované místo k stání nebo uskladnění. Křeslo by také nemělo být trvale vystaveno přímému slunečnímu záření, protože jinak by mohlo dojít ke změně barvy a k jeho poškození. Ve vlastním zájmu se ujistěte, že je místo během používání dostatečně větrané, aby byl zajištěn optimální přísun kyslíku. Před opětovným použitím masážního křesla po delší době nepoužívání se ujistěte, že jsou všechny upevňovací části pevně uchyceny a zajištěny.

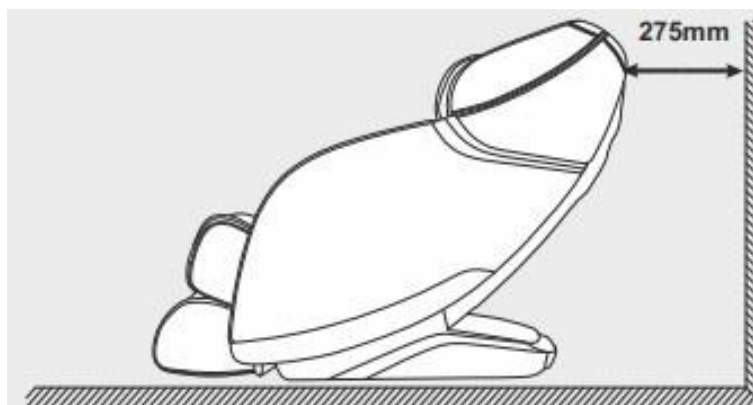

Vzdálenost mezi opěradlem ve vzpřímené poloze a nábytkem nebo stěnami za ním musí být nejméně 275 mm, jinak může dojít k poškození masážního křesla, stěn nebo nábytku při spuštění opěradla.

Technické údaje

Model: Masážní křeslo MX12.0z

Jmenovité napětí: 220-240 V

Frekvence: ~ 50/60Hz

Jmenovitá spotřeba energie: 115 W

Hlučnost: ≤ 55 dB

Úroveň bezpečnosti: Třída 1

Oblast použití: Domovní oblast - výhradně soukromé použití

Bezpečnostní vypnutí

Opěrka nohou pod opěradlem je vybavena snímači tlaku. Pokud je na tento kryt během používání masážního křesla vyvíjen tlak, křeslo automaticky zastaví všechny funkce. Tím

se zabrání poranění a poškození např. dětmi, domácími zvířaty nebo předměty, které při používání masážního křesla na zadní kryt naběhnou, lezou, spadnou apod.

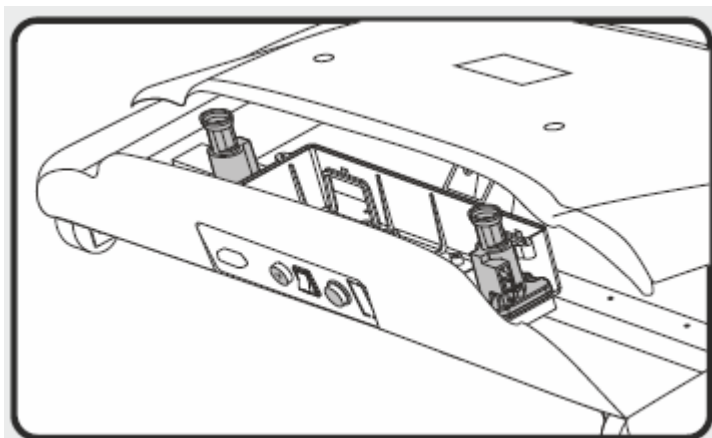

Péče, čištění a údržba

POZOR: Před zahájením čištění a/nebo opravy musí být masážní křeslo zcela odpojeno od elektrické sítě. To platí pouze v případě, že je síťový kabel vytažen ze zásuvky a masážního křesla. Proto nejprve odpojte síťovou zástrčku ze zásuvky a poté odpojte síťový kabel od masážního křesla. Síťový kabel smí být znovu připojen k masážnímu křeslu a síti až po dokončení všech prací a po uvedení spotřebiče do bezvadného stavu. Neprovádějte žádné opravy předchozí bez konzultace s odborníkem.

Čištění: Masážní křeslo pravidelně čistěte. Použijte vlhký hadřík a trochu mýdla. Nikdy nepoužívejte rozpouštědla. Pravidelně vysávejte křeslo na velmi nízký sací výkon a za použití textilního nástavce. Otřete dálkový ovladač suchým hadříkem - nepoužívejte žádnou tekutinu. Pravidelné čištění významně přispívá k údržbě a dlouhé životnosti masážního křesla.

Na poškození způsobené tělesným potem nebo jinými tekutinami se záruka v žádném případě nevztahuje. Dbejte na to, aby se během masáže nedostala do masážního křesla ani do dálkového ovladače žádná tekutina.

Kontrola upevňovacího materiálu: Provádějte kontrolu upevňovacího materiálu nejméně jednou za měsíc - zkontrolujte utažení šroubů na spojení mezi opěrkou nohou a masážním křeslem. V případě potřeby je znovu utáhněte.

Likvidace

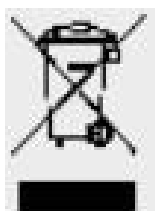

Evropská směrnice o likvidaci v souladu se zákonem o elektrických a elektronických zařízeních: Toto zařízení v žádném případě nevyhazujte do běžného domovního odpadu. Spotřebitelé jsou ze zákona povinni likvidovat staré zařízení odděleně od domovního odpadu. Přístroj likvidujte pouze prostřednictvím komunální nebo autorizované firmy pro likvidaci odpadu. V tomto případě

je likvidace starého spotřebiče bezplatná. Jedině tak zajistíte, že váš starý spotřebič bude zlikvidován šetrně, tak aby se zabránilo negativním účinkům na životní prostředí. Dodržujte prosím aktuálně platné předpisy. Pokud máte pochybnosti, informujte se na městském úřadě nebo obecním úřadě o správných a ekologických možnostech likvidace.

Baterie / dobíjecí baterie (pokud jsou v přístroji): v souladu s vyhláškou o bateriích jste jako koncový uživatel ze zákona povinen vrátit všechny použité baterie a akumulátory. Vyhazování do běžného domovního odpadu je zákonem zakázáno. Většina baterií je již opatřena symbolem, který vám toto nařízení připomíná. Tento symbol obvykle označuje těžký kov obsažený v baterii. Tyto těžké kovy vyžadují ekologickou likvidaci, a proto je každý spotřebitel ze zákona povinen odevzdat baterie a akumulátory na příslušném sběrném místě ve svém městě. Každý spotřebitel je proto ze zákona povinen odevzdat baterie a dobíjecí baterie na příslušném sběrném místě ve svém městě či obci nebo u prodejce. Pokud máte pochybnosti, požádejte městský nebo obecní úřad o vhodnou a ekologickou likvidaci

Sestavení

Pokyny krok za krokem pro upevnění opěrky rukou

Při montáži nechte křeslo v poloze na ležení. Před montáží zkontrolujte, zda všechny vzduchové hadice a kabely jsou nepoškozené. Na jedné straně je o jednu vzduchovou hadici více než na straně druhé, to je správně. Montáž je velmi jednoduchá, jak uvidíte v následujících krocích. Opěrka rukou se upevní dvěma imbusovými šrouby.

Při montáži je velmi užitečná druhá osoba.

- 1)** Vedte kabely zevnitř křesla přes ocelový rám ven (obr. 1).
- 2)** Nyní připojte odpovídající kabely/hadice z područky k kabelům/hadicím z křesla (Obr. 2).
- 3)** Vzduchové hadice pevně napojte ke konektoru. Před/během přesouvání opěrky rukou do požadované polohy zasuňte kabely/hadice co nejdále zpět do křesla (obr. 3 a 4).

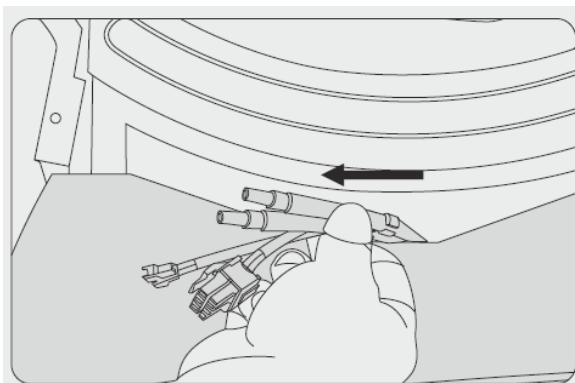

1

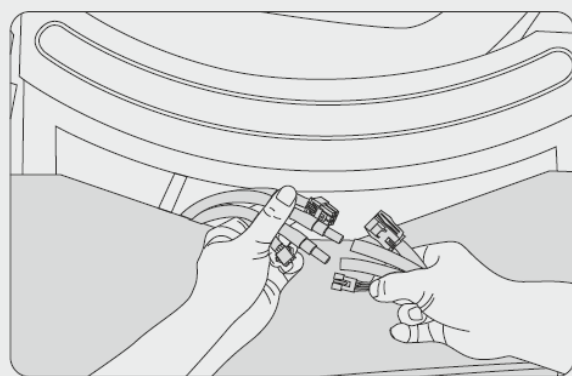

2

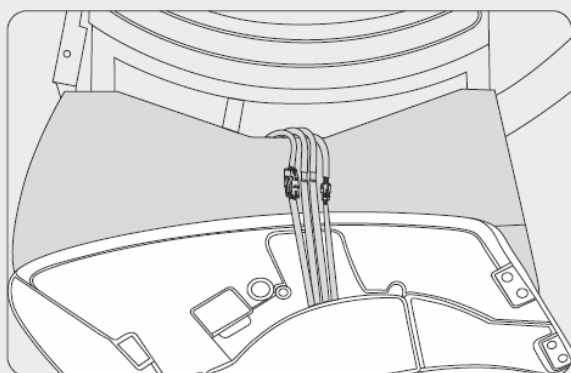

3

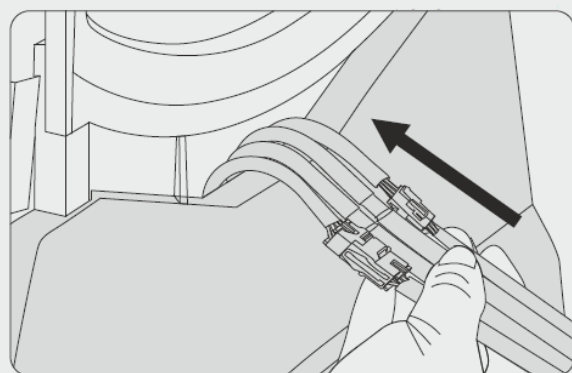

4

4) Pomocí obr. 5 určete osu opěrky a otvor pro tuto osu na hlavním rámu masážního křesla.

5) Nyní zasuňte osu opěrky do zásuvky na masážním křesle (obr. 6). Pokud opěrka nezapadne na své místo okamžitě, můžete na ni trochu "jemně" poklepat plochou ruky zepředu.

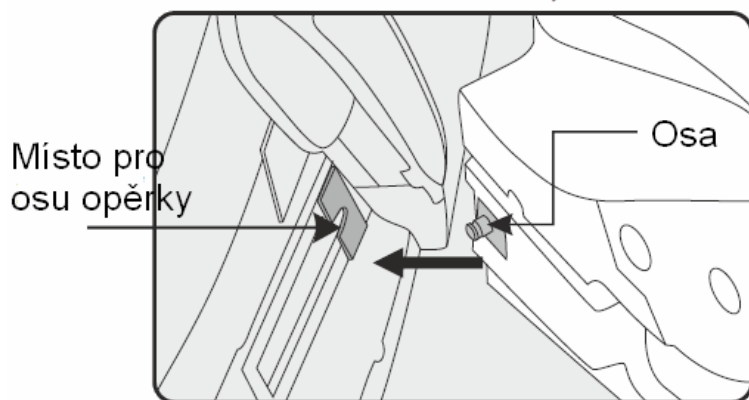

5

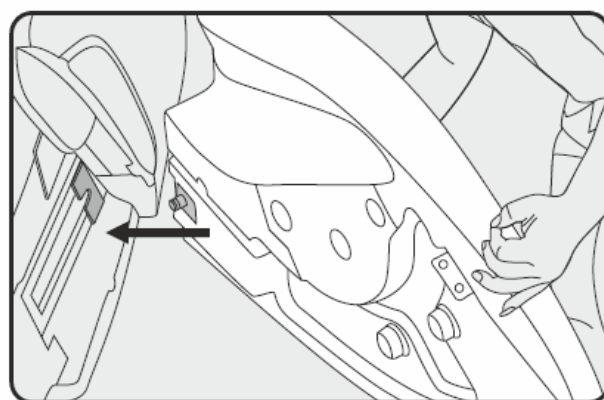

6

6) Po zasunutí zadní osy opěrky umístěte hák v přední části opěrky do otvoru, který je k tomuto účelu umístěn na hlavním rámu masážního křesla (obr. 7).

7) Zatlačte opěrku dolů, dokud nebude ve správné poloze. Poté zatlačte na přední část opěrky dokud se háček nezachytí. (obr. 8)

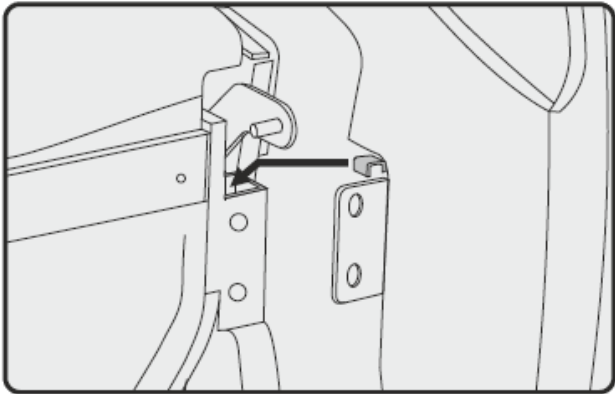

7

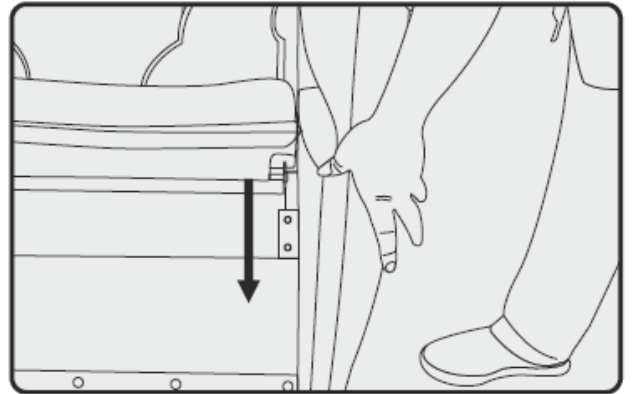

8

8) Otevřete zip krytu a příslušným šroubovákem upevněte křížový šroub (obr. 9).

9) Vyrovnajte přední držák opěrky tak, aby byl nad příslušným vyvrtaným otvorem, a rovněž jej upevněte křížovým šroubem (obr. 10).

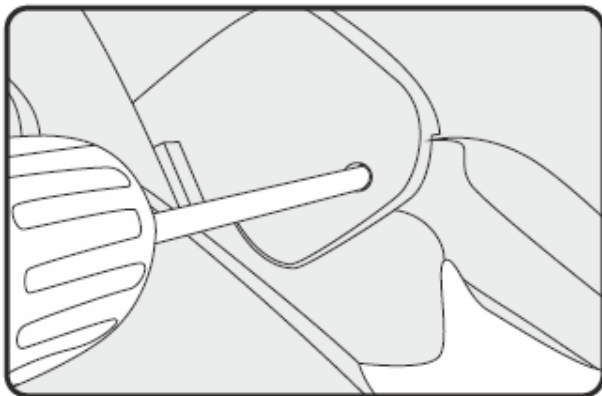

9

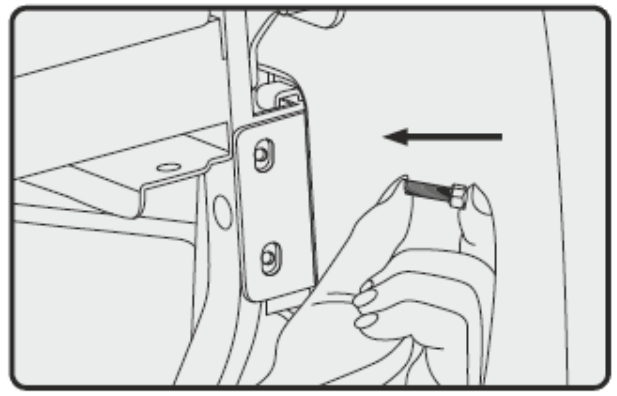

10

Pokyny krok za krokem pro upevnění opěrky nohou

1) Nejprve odstraňte dvě závlačky z upevňovacích šroubů na pravé a levé straně křesla. Nyní otvory vyrovnajte tak, abyste mohli závlačky jednoduše zasunout zpět (obr. 1).

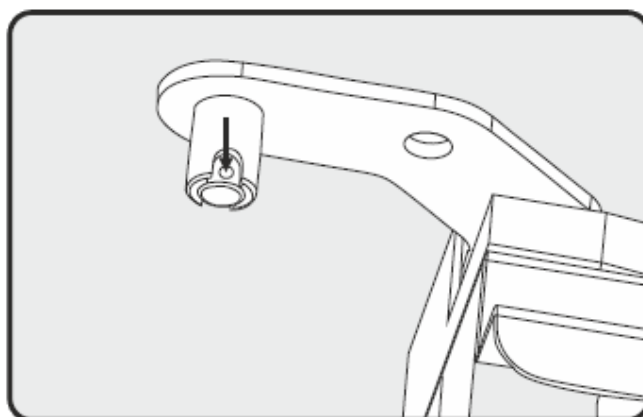

1

2) Místa na nožní jednotce jsou zřetelné. Nejprve umístěte jedno místo nad šroub na židli a poté druhé na druhou stranu. Může být nutné použít mírnou sílu.

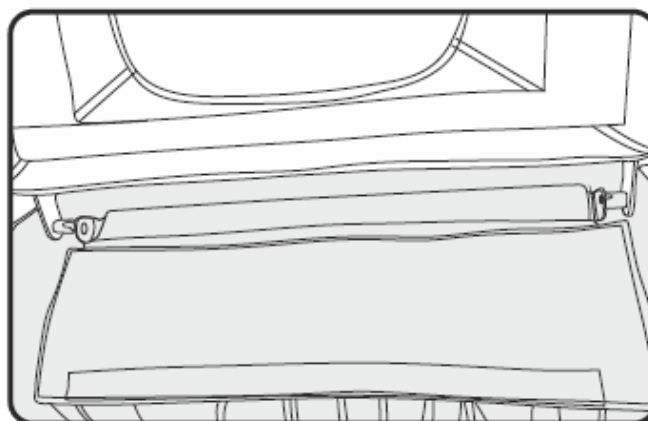

2

3) V posledním kroku znovu nasadte závlačky, sklopte sedák a upevněte suchý zip nožního dílu na sedáku křesla.

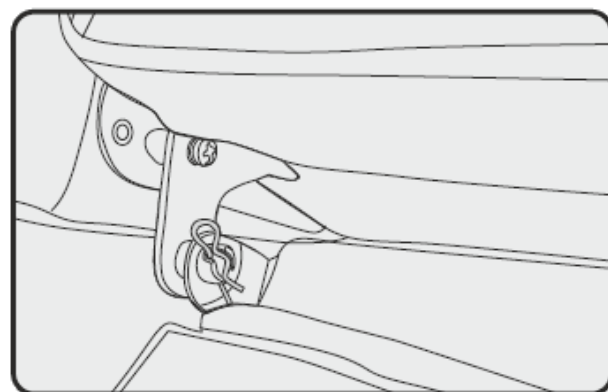
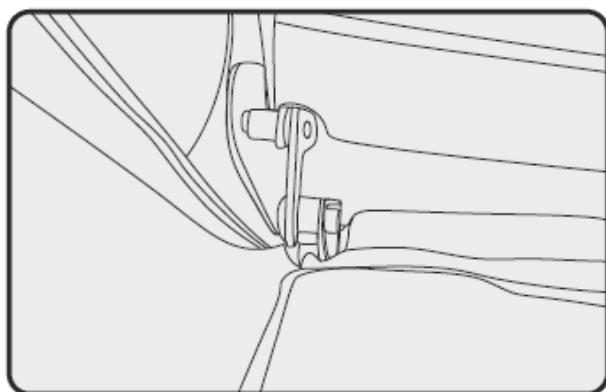

3

Rozložený pohled a seznam dílů

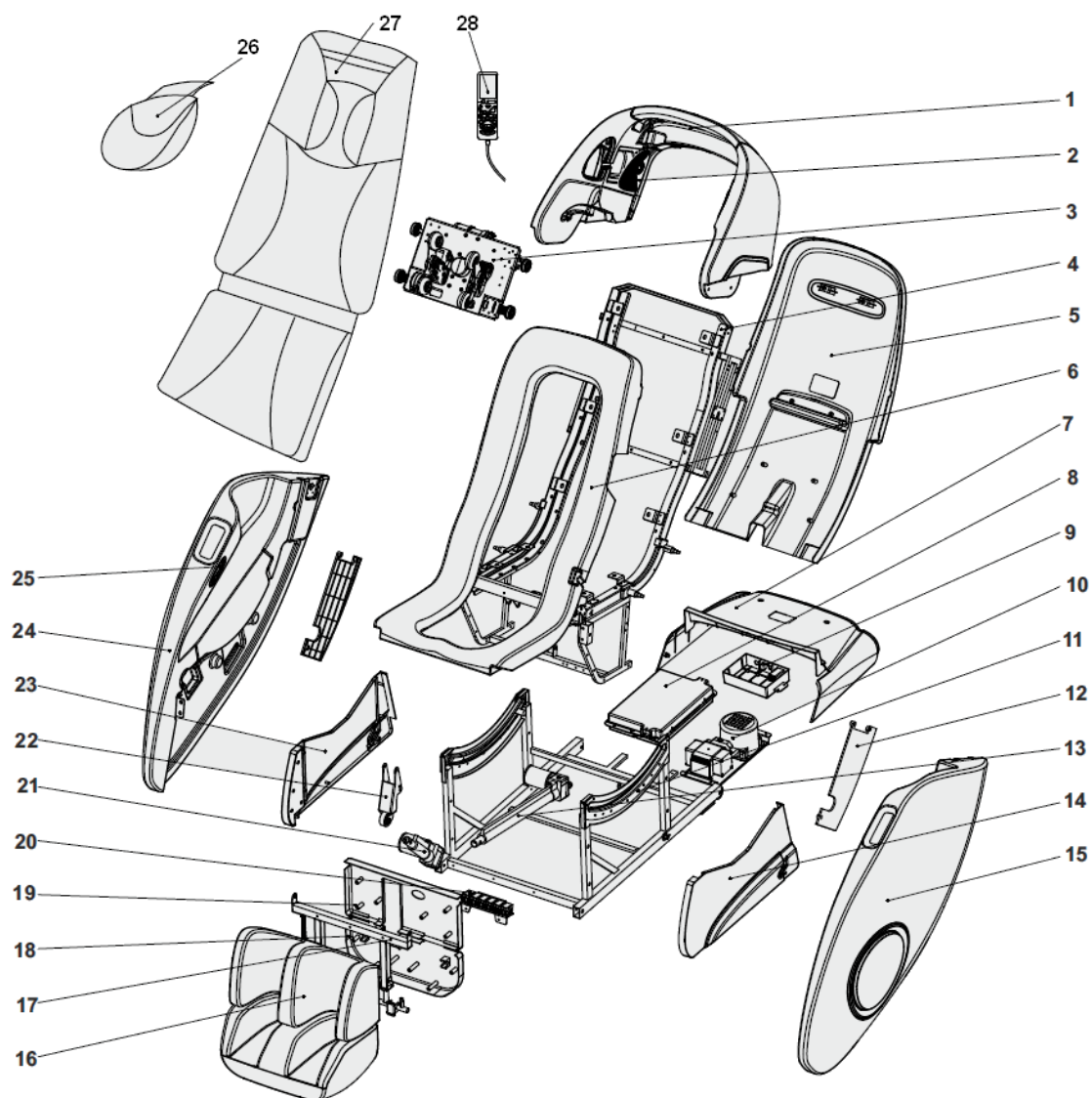

číslo dílu	název dílu	číslo dílu	název dílu
1	Součásti kapsle	15	Opěrka - levá
2	Sestava krytu	16	Součásti nožní jednotky
3	Součástky robota	17	Mechanismus - lýtka
4	Součástky kolejnice	18	Spodní deska - nohy
5	Zadní kryt	19	Spodní deska - nohy
6	Součásti naklápěcího rámu	20	Ventily
7	Součásti zadního krytu	21	Elektrický válec - nohy
8	Součásti skříně pohonu	22	Mechanismus zvedání nohou
9	Součásti spínací skříňky	23	Součásti bočního krytu
10	Součásti transformátoru vzduchového čerpadla	24	Opěrka - pravá
11	Součásti	25	Tlačítka
12	Postranní kryt - levý	26	Polštář - hlava
13	Elektrický válec opěradla	27	Polštář - zádový
14	Postranní kryt - pravý	28	Dálkové ovládání