

NÁVOD K OBSLUZE KULATÝCH GRILŮ



DŘÍVE NEŽ ZAČNETE SESTAVOVAT GRIL:

- zkontrolujte, že balení obsahuje všechny části, které jsou popsány v soupisu dílů níže a že jednotlivé části nejsou poškozené, pokud byste produkt sestavili s vadných dílů nebo s chybějícím dílem může dojít k poškození, na které se nevztahuje záruka
- ujistěte se, že máte dostatek prostoru pro montáž, prostor je čistý a nejsou v něm nebezpečné předměty
- menší součástky jako šroubky, doporučujeme umístit do misky, aby se Vám dílky neztratily

VŠEOBECNÁ UPOZORNĚNÍ:

- před sestavením grilu si pečlivě přečtete následující návod, abyste se seznámili se sestavením a dalšími instruktážními body
- pokud bude jakákoliv část vadná, ihned kontaktujte dodavatele
- dodržujte jednotlivé kroky ve správném pořadí, aby byl produkt dobře sestaven
- během montáže buďte opatrní, abyste předešli zraněním



MONTÁŽNÍ NÁVOD:

1. Montáž mísy na oheň: připevněte nohy (A) na miskou na oheň (F) za pomoci sady šroubů o velikosti 25 x 5 mm.
2. Montáž uzamykatelného klipsu: připevněte podpěru (C) do montovaného otvoru pro šrouby uvnitř mísy (F) a připojte zajišťovací spony (C) na vnější straně. Pro montáž použijte 6 x 3 mm sadu šroubů s kovovými podložkami. Opakujte postup pro další dvě upevňovací spony.
3. Montáž ventilační klapky a držadla: připojte odvzdušňovací klapky (B) se sadou šroubů 10 x 5 mm a kovovými deskami do otvorů na misce (F). Opakujte tento postup pro větrací klapky krytu (G). Připevněte pak držadlo (H) na kryt (G).
4. Mísa na uhlí: nastavte mísu na uhlí (D) na dolní nosné zařízení (C), který se nachází na vnitřní straně mísy.
5. Grilovací rošt: umístěte grilovací rošt (E) na horní nosné zařízení (C), které jsou na vnitřní straně mísy. Odstraňte úchyt grilovacího roštu před grilováním a nasadte opět až gril zcela vychladne.

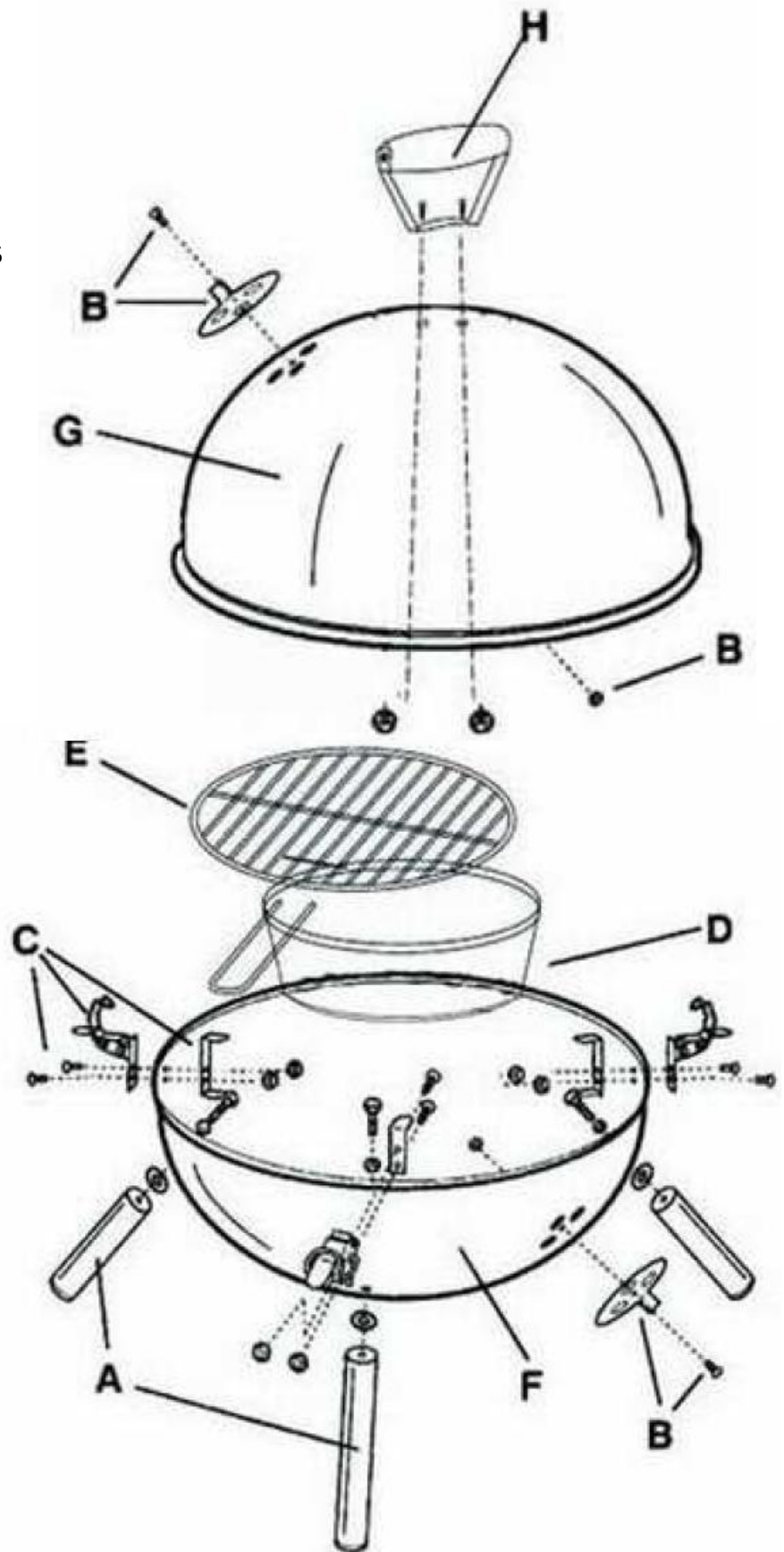

DŮLEŽITÁ UPOZORNĚNÍ!

- pro zapalování ohně nikdy nepoužívejte benzín! Pouze podpalovače dle normy EN1860-3.
- gril je určen pouze pro venkovní použití, nikdy jej nepoužívejte uvnitř!
- v stejném případě jako u všech grilů se vyvarujte manipulací s horkým grilem, nestavte do jeho blízkosti žádné věci, které by mohly být velkým žářem poškozené
- na kovové části grilu je možné sahat až po úplném vychladnutí
- na horký gril nelijte vodu, mohlo by dojít k poškození laku
- měli byste mít vždy připraveni hasicí přístroj, kdyby došlo k nějaké nehodě
- horký olej může odkapávat ze spodní části mísy, proto dejte pozor na své nohy
- gril umísťujte vždy na rovný a pevný povrch, abyste se vyhnuly jeho nestabilitě a případně pádu
- gril umísťujte do bezpečné vzdálenosti od stromů, keřů a jiného porostu
- udržujte děti a zvířata v bezpečné vzdálenosti od grilu
- gril nikdy nenechávejte bez dozoru!
- před prvním použitím by měl být gril opatrně vypálen, abyste se vyhnuly pozdějším komplikacím, ideální je tak v něm poprvé rozdělat malý oheň a nechat v něm žhnout uhlíky cca půl hodiny
- doporučujeme používat maximálně 1kg dřevěného uhlí
- chraňte gril před silnými povětrnostními podmínkami, které by mohli gril shodit
- je velice důležité, aby po každém použití a úplném vychladnutí grilu byl gril vyčištěn
- **UPOZORNĚNÍ!** Uvědomte si, že během používání grilu jsou všechny části grilu rozežřáté, proto pro manipulaci používejte tepelně odolné rukavice!